



ERMAKSAN

SAC İŞLEME MAKİNELERİ

yenilikçi **teknolojiler.**

HGS

Hidrolik Devirmeli Makas



HGS SERİSİ

Hidrolik Devirmeli Makas

Dünyada ispatlamış olduğu tecrübesiyle ERMAKSAN, yüksek teknoloji kullanarak 1965'den beri üretimini yaptığı sac işleme makinelerinden Hidrolik Devirmeli Makas "HGS" modelini metal işleme sektörüne kazandırmıştır.

Modern tasarımı, güçlü çelik kaynak konstrüksiyon gövdesi ve mükemmel kesim kalitesi ile yüksek performanslı ekonomik bir makinedir.

Kesici üst çene en üst düzeyde dayanıklılığa sahiptir. Hızlı ve hassas bıçak boşluk ayar sistemi makinenin sağına konumlandırılmıştır. Kaliteli kesim için gerekli olan bıçak boşluk ayarı tek taraftan kademesiz olarak sağlanır.

HGS Serisi makas tercih etmekle hız, performans ve kesim kalitesi bakımından sınıfının en doğru seçimini yapmış olacaksınız.

Cybtouch 6.
Operatörün rahat kullanımı için tasarlanan yüksek çözünürlüklü renkli, dokunmatik ekran.

Yüksek performans ekonomik çözümler;

Kolay ayarlanabilen bıçak sentil sistemi, yüksek çalışma performansı ve mükemmel kesim sonuçları elde etmenizi sağlar.

Yüksek performans ekonomik çözümler



Acil stop butonları.
Çok iyi konumlandırılmış acil stop butonları.

Ön destek kolları.
T kanallı, stoperli ölçülendirilmiş 1 mt. uzunluğundaki güçlü ön destek kolları.

Rijit yapı.
Yüksek hassasiyetle işlenmiş dinamik ve statik rijitliği sağlanmış güçlü gövde.



Genel özellikler (Cybtouch 6)

Kullanıcı dostu:

- Kolay programlama için geniş, parlak, renkli dokunmatik ekran.
- Basit kontrol sayfaları.
- Saniyeler içinde komple parça programlama.
- EASYCUT ile hızlı makine ayarı.
- Açıklamalı yardım ve uyarılar.

Geliştirilmiş özellikler:

- Tasarruf amaçlı otomatik kapanma.
- 10 farklı dil seçeneği.
- Çalışma süresi.
- PC / Dizüstü ile kablosuz iletişim. (opsiyonel)
- Arka dayama geri çekilme programlama.

Daha iyi kesimler:

- Malzeme özelliklerine bağlı olarak kesim işlevlerinin otomatik programlaması.
- Çok sayıda kesim sırası ve programın hafızada tutulması.

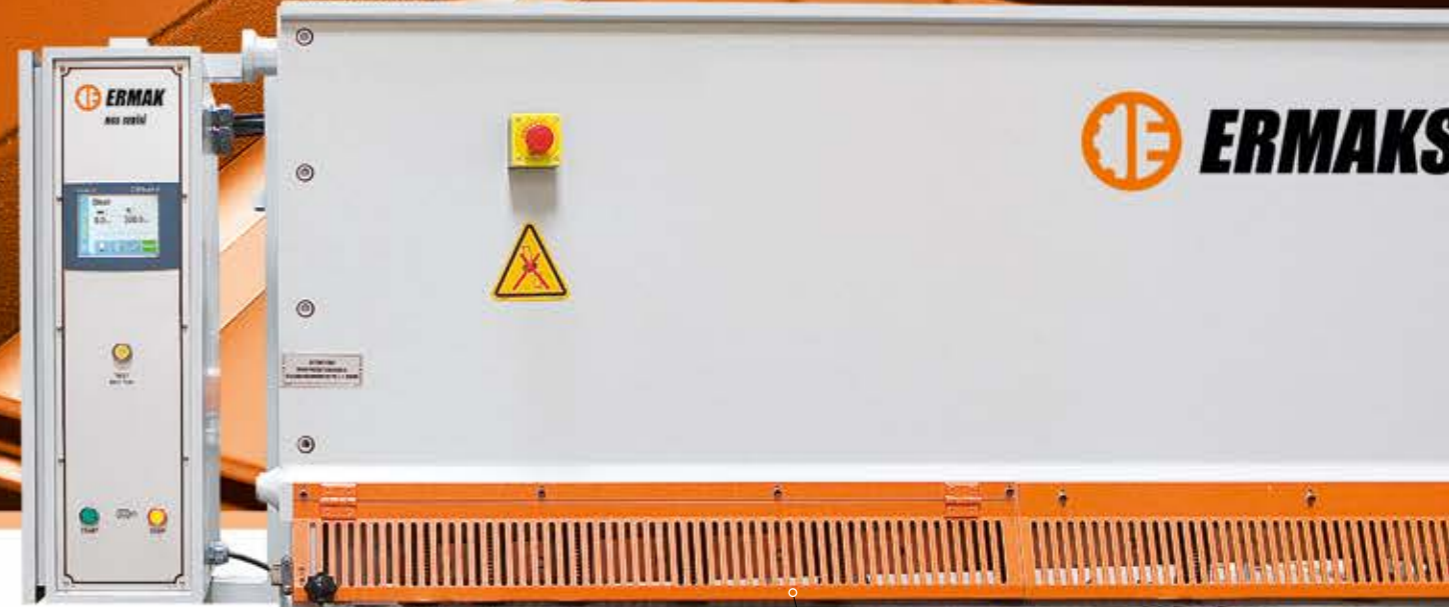

Gönyeli ön kol.

Çalışmayı ve sac sürmeyi kolaylaştırır, daha hassas ve daha hızlı kesimler yapmanızı sağlar.

Açılabilir parmak koruma.

Açılı ve çizgili kesimlerin rahat kontrolü için baskı silindirlirinin 1 mt.'lik ön kısmı kullanıcı isteğine bağlı olarak açılabilir. Switch korumalı.

İhtiyaca özel esnek çözümler;

HGS serisi makaslar farklı opsiyon seçenekleri ile isteklerinizi, hızlı ve esnek çalışmaya en uygun şekilde karşılar.

Motorlu arka dayama tertibatı.
0,1 mm doğruluk hassasiyeti ile 1 mt. uzunluğundaki hızlı arka dayama.

Sentil ayar kolu.

Kullanıcı dostu dokunmatik renkli ekran.

Kaydırma plakaları.
Kesilen parçaların seri bir şekilde makinenin arka kısmında istiflenmesini sağlar.

SICK arka ışık koruma perdesi.
Güvenli çalışmayı sağlayan CE standartlarına uyumlu koruma.

Ön parmak koruma.
Uluslararası güvenlik standartlarına uyumlu parmak koruma benzersiz bir görsel çalışma alanı sunar.

Ayak pedalı.
Çift pozisyonlu ayak pedalı otomatik kesimler yapmanızı sağlar.



İhtiyaca özel esnek çözümler

Standart Ekipman

- Aşınma direnci ve tokluğu yüksek bıçaklar.
Üst bıçak: 2 ağızlı
Alt bıçak : 4 ağızlı
- CYBELEC CYBTOUCH 6 kontrolör.
- 1000 mm stroklu ve 0,1 mm hassasiyete sahip katlanabilen arka dayama sistemi.
- 1000 mm yan gönye ve ön dayama kolları.
- Metrik ve Inch cetveller.
- Bilyalı ön sac sürme grubu.
- CE standartlarına uygun ön, yan ve arka koruma sacları.
- Arka korumalık için karşılıklı 2 adet fotosel.
- Sac kaydırma grubu.
- SIEMENS elektrik sistemi.
- HEORBIGER hidrolik sistem.
- Tek noktadan kolay ayarlanabilen sentil ayar sistemi.
- Yüksek basınçlı ve sessiz pompa.
- Baskı silindirleri.
- Tekli ve seri kesime elverişli ayak pedalı.
- Acil durum butonu.
- Kesme çizgisi aydınlatma gölge teli.
- Açılabilir parmak koruma.

Opsiyonel Ekipman

- Hidrolik sentil ayar sistemi takılabilme özelliği.
- Açılabilir gönye.
- İstenilen boyda yan gönye ve ön destek kolları.
- İnce saclar için arka destek sistemi.
1- Kollu tip pnömatrik sac destek sistemi.
2- Yekpare tip pnömatrik sac destek sistemi.
- Hidrolik yağ soğutma ve ısıtma tertibatı.
- Solid tabla.
- Paslanmaz bıçaklar.
- Dakikadaki vuruş sayısını arttırabilme özelliği.
- Işıklı parmak koruma.
- Çalışma ortamına göre elektrik panosuna soğutucu fan ya da ısıtıcı takılabilmesi.
- Çift ayak pedalı.
- Opsiyonel elektrik gerilimi.
- İsteğe göre kumanda panelinin ve / veya elektrik panosunun sağ tarafa montaj edilebilirliği.
- Lazer kesim çizgisi.
- İsteğe bağlı olarak uygun sac kalınlığına ve sac boyuna göre özel makine üretimi.
- Opsiyonel renk seçenekleri.



Gönyeli ön kol. (standart)
Çalışmayı ve sac sürmeyi kolaylaştırır, daha hassas ve daha hızlı kesimler yapmanızı sağlar.



Kesim çizgisi aydınlatma gölge teli. (standart)
Kesilecek sac üzerine iz düşüm oluşturarak, kaliteli ve hassas kesimler yapılmasını sağlar.

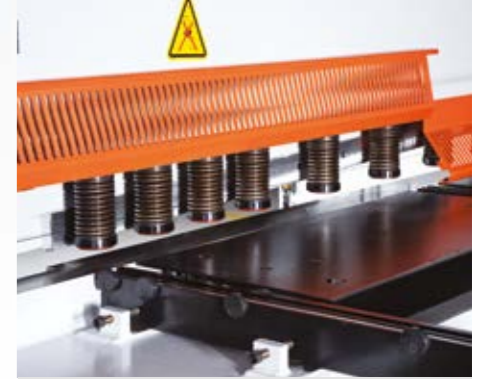

Açılabilir parmak koruma. (standart)
Açılı ve çizgili kesimlerin rahat kontrolü için baskı silindirlere 1 mt.'lik ön kısmı kullanıcı isteğine bağlı olarak açılabilir. Switch korumalı.



Işıklı parmak koruma. (opsiyon)
Yüksek güvenlik koruması ile kolay ve hızlı çalışma imkanı sağlayan ışıklı parmak koruma sistemi.



Açılabilir gönye. (opsiyon)
Açılı kesimlerde, yüksek hassasiyetli, kolay kesim yapabilme imkanı sağlar.

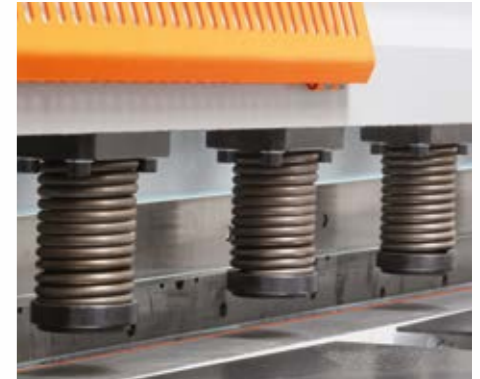

Lazer kesim çizgisi. (opsiyon)
Açılı ve çizgili kesimler rahatlıkla kontrollü olarak yapılır.



Kollu tip pnömatrik sac destek sistemi (opsiyon)
Geniş ve ince sacların sarkmasını pnömatrik kollar yardımı ile önleyerek daha hassas kesimler elde edilmesini sağlayan sistemdir.



Tablali tip pnömatrik sac destek sistemi (opsiyon)
Geniş ve ince sacların sarkmasını pnömatrik tabla yardımı ile önleyerek daha hassas kesimler elde edilmesini sağlayan sistemdir.

Teknik Özellikler

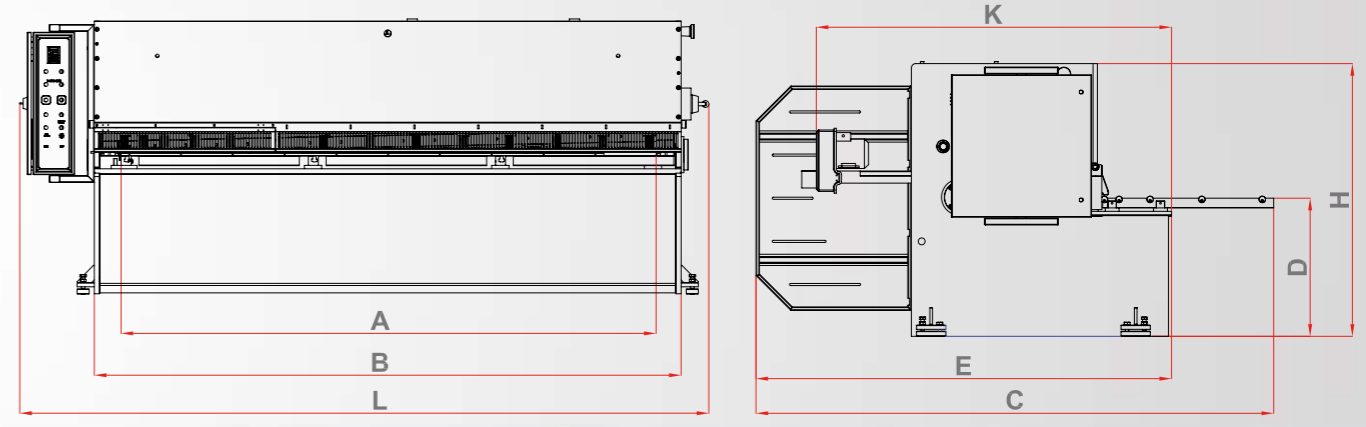

TİPİ	KESME UZUNLUĞU	KESME KAPASİTESİ (42kg/mm2)	KESME KAPASİTESİ (70kg/mm2)	KESME AÇISI	DAKİKA KESME SAYISI	BASKI SİLİNDİR SAYISI	BASKI KUWETİ	ANA MOTOR	ARKA DAYAMA MOTORU	YAĞ KAPASİTESİ	TAMPON BOYU	BIÇAK BOŞLUK AYARI	ARKA DAYAMA STROĞU	ARKA DAYAMA HIZI	SAC DAYAMA KOL SAYISI	TABLA UZUNLUĞU	MAKİNE GENİŞLİĞİ	TABLA YÜKSEKLİĞİ	GENİŞLİK	NAKLIYE GENİŞLİĞİ	YÜKSEKLİK	UZUNLUK	AĞIRLIK
	A															B	C	D	E	K	H	L	
	mm	mm	mm	(°)	1/min.	Adet	ton	kW	kW	lt.	mm	mm	mm	mm/s	Adet	mm	mm	mm	mm	mm	mm	mm	kg
HGS 2100-6	2100	6	4	1.2	28	11	9	11	0.75	150	1970	0,05-0,8	1000	110	2	2415	3010	800	2410	2100	1640	3000	4500
HGS 2600-6	2600	6	4	1.2	24	12	10	11	0.75	150	2400	0,05-0,8	1000	110	2	2900	3010	800	2410	2100	1640	3500	5150
HGS 3100-6	3100	6	4	1.2	20	14	12	11	0.75	150	2800	0,05-0,8	1000	110	2	3400	3010	800	2410	2100	1640	4000	5700
HGS 3600-6	3600	6	4	1.2	17	16	13	11	0.75	150	2800	0,05-0,8	1000	110	3	3930	3010	800	2410	2100	1650	4500	6200
HGS 4100-6	4100	6	4	1.2	15	18	15	11	0.75	150	2800	0,05-0,8	1000	110	3	4430	3010	800	2410	2100	1650	5000	8100
HGS 2100-8	2100	8	5	1.5	20	11	12	15	0.75	200	1970	0,05-1	1000	110	2	2435	3040	800	2450	2100	1700	3025	5500
HGS 2600-8	2600	8	5	1.5	18	12	14	15	0.75	200	2400	0,05-1	1000	110	2	2935	3040	800	2450	2100	1700	3525	6300
HGS 3100-8	3100	8	5	1.5	16	14	18	15	0.75	200	2800	0,05-1	1000	110	2	3435	3040	800	2450	2100	1700	4025	7150
HGS 4100-8	4100	8	5	1.5	12	18	23	15	0.75	200	2800	0,05-1	1000	110	3	4435	3295	950	2555	2150	1950	5050	10800

Ermaksan önceden haber vermeden teknik özellikler üzerinde değişiklik yapma hakkını saklı tutar.

Makas Serisi

Dünyada ispatlamış olduğu tecrübesiyle ERMAKSAN, yüksek teknoloji kullanarak 1965'den beri üretimini yaptığı CNC HVR, HGD ve HGS Serisi Makasları metal işleme sektörüne kazandırmıştır.

ERMAKSAN, her geçen gün gelişen metal işleme endüstrisinde yüksek teknoloji, mühendislik ve üretim kalitesiyle güvenilirliğini arttırmaktadır. Dünya standartlarında çelik, hidrolik ve elektronik ürünler kullanarak tüm üretim ihtiyaçlarınızı karşılar.

ERMAKSAN, farklı opsiyon seçenekleri ile isteklerinizi, hızlı ve esnek çalışmaya en uygun şekilde karşılar.



CNC HVR SERİSİ
Otomatik Açılı Ayarlı Hidrolik Giyotin Makas



HGD SERİSİ
Hidrolik Devirmeli Makas



HGS SERİSİ
Hidrolik Devirmeli Makas



ERMAKSAN

SAC İŞLEME MAKİNELERİ

yenilikçi **teknolojiler.**



Organize Sanayi Bölgesi, Lacivert Cad. No:6 Nilüfer, Bursa / TURKEY

T: +90 224 294 75 00 (pbx) F: +90 224 294 75 49

www.ermaksan.com.tr | yisatis@ermaksan.com.tr

[f /ermaksan.com.tr](https://www.facebook.com/ermaksan.com.tr) [t /ermaksanmachine](https://www.instagram.com/ermaksanmachine) [y /ErmaksanTV](https://www.youtube.com/channel/UC...)

